

防爆エリアの雷サージ対策は全ておまかせ！

OTOWA

耐圧防爆形SPD盤 「EX-MOA1」シリーズ

電源用SPD(クラス I・II),信号用SPD(カテゴリC2・D1)組合せ自由自在！

電源用・信号用・LAN用SPDから～

絶縁フランジ保護用SPDまで。

現場に応じて自由に選定！

低圧電源用SPD
(単相～三相まで各種対応)



信号用SPD
(各種計器の保護に最適)



LAN用SPD
(PoE対応)

導管・絶縁継手保護用SPD
(接地間用、N-PE間用)



○ EX-MOA1 「 」形

防爆構造：Exd II BT4 Gb
(耐圧防爆)

保護等級：IP54

検定合格番号：TC22086X号



音羽電機工業株式会社

特長

1. 第一類 (ZONE1)、第二類 (ZONE2) 危険場所に使用可能。
2. 国際規格 (IEC整合) の技術的基準に適合したTIIS検定合格品。
3. 雷サージ防護に関するJIS/IEC規格に対応したSPDを内蔵。
4. 各用途のSPDをまとめて収納し、施工コストの削減が可能。

雷と共生し、「免雷」の時代を築きます。

形式

EX-MOA1-□1▲-□H▲-□2▲-□S▲-□G▲-□L▲

【SPD種別】 (□にはSPDの個数、▲にはSPDの詳細仕様が入ります。)

1 = 電源用SPD・クラス I (AC255V、L-N間、L-PE間用)

H = 接地間用SPD・クラス I (N-PE間、接地極間、**導管絶縁継手保護用**)

2 = 電源用SPD・クラス II (2極型、最大AC255Vまで各電圧に対応)

S = 信号用SPD・カテゴリC2,D1 (4心+SG用、DC5~170Vまで各電圧に対応)

G = 信号用SPD・カテゴリC2,D1 (2心用、DC3~65Vまで各電圧に対応)

L = LAN用SPD・カテゴリC2,D1 (**1000BASE対応、PoE,PoE+にも対応**)

※組合せの詳細は各営業所にお問合せください。下記に適用例を示しますが、他にも様々な用途への対応が可能です。

記号	使用SPD	適用回路の例	試験カテゴリ	放電耐量	保護心数
1+H	電源用SPD クラス I (单相100V,200V)	電源回路 (電源引込部)	クラス I	25kA (L-N) 100kA (N-PE) (10/350μs)	2
H	接地間用SPD 導管ファンク保護用	接地間用 導管ファンク保護用	クラスH (クラス I) 【導管仕様】	100kA (10/350μs)	—
2	電源用SPD クラス II (单相100V,200V) (DC24V~200V)	電源回路 (機器直近など) 接点回路	クラス II	40kA (8/20μs)	2
S/G	通信回線用SPD (DC5V~170V用)	DC4~20mA 熱電対、ホテナンメータ 测温抵抗体 電話回線	カテゴリC2、D1	10kA (8/20μs) 2.5kA (10/350μs)	4/2
L	LAN用SPD (PoE,1000BASE)	LAN回線 (PoE) IPカメラ・無線LAN	カテゴリC2、D1	5kA (8/20μs) 2kA (10/350μs)	LAN

めざすは、安全で人に優しいエレクトロニクス



MIYAKI

ELECTRIC.MFG.CO.,LTD.

防爆ボックスおよび技術的対応は、
(株)宮木電機製作所様に設計・製作
協力をお願いしています。

○外形寸法図

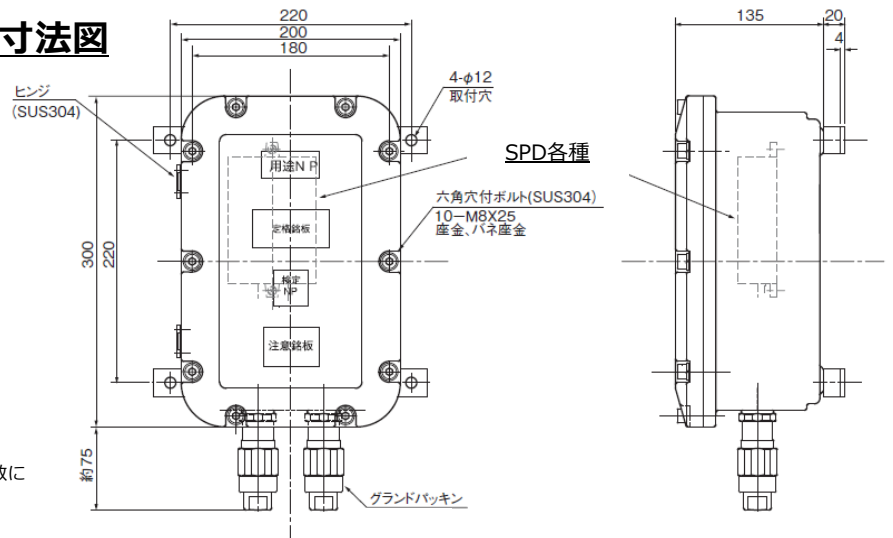

【一般仕様】

筐体材質：アルミ鋳物

取付脚部：SUS304

塗装色 (マンセル)：5Y7/1

使用温度範囲：-20~+40℃

【オプション】

・屋外用フード

・耐塩塗装

ケーブルグランドは一例であり、各種ケーブルサイズ、本数に応じてご提案可能です。お問い合わせください。

★製品改良により、形状及び記載を予告なく変更する場合がありますのであらかじめご了承ください。

OTOWA 免雷の時代へ
音羽電機工業株式会社

営業本部 〒661-0976 兵庫県尼崎市潮江5-6-20 TEL06(6429)9591
東京本社 〒103-0023 東京都中央区日本橋本町3-9-4 日幸小津ビル TEL03(3668)0108
仙台営業所 〒980-0014 宮城県仙台市青葉区本町2-5-1 オーク仙台ビル7F TEL022(713)6391
北陸支店 〒930-0858 富山県富山市牛島町18-7 アーバンプレイス8F TEL076(432)0503
九州支店 〒812-0014 福岡県福岡市博多区比恵町17-30 TEL092(476)5671
沖縄営業所 〒901-0155 沖縄県那覇市金城3-8-9 一粒ビル402 TEL098(891)9711

めざすは、安全で人に優しいエレクトロニクス

株式会社 宮木電機製作所

本社 〒621-0013 京都府亀岡市大井町並河3丁目16番18号 TEL0771-24-7401
東部営業所 〒230-0051 横浜市鶴見区鶴見中央5-4-10ベルス・ベイサイド TEL045-507-2270
名古屋営業所 〒460-0013 名古屋市中区上り津2丁目1-25 大月ビル TEL052-322-3991
西部営業所 〒604-8431 京都市中京区西ノ京原町99番地 TEL075-841-5321
<http://www.miyaki-elec.co.jp>

「免雷」は音羽電機工業株式会社の登録商標です。

©OTOWA ELECTRIC CO.,LTD. '16.12.0000 CAT.No.M-19

Web www.otowadenki.co.jp

Mail sales@otowadenki.co.jp